



PORTER
PIAGGIO **NPS**
DE CITY TRUCK





GROTE PRESTATIES IN EEN COMPACT FORMAAT

De **Porter NP6** is specifiek ontwikkeld voor het vervoer van goederen over korte afstanden in de **stedelijke omgeving**, waar het verkeer steeds drukker wordt en steeds strengere milieumaatregelen van kracht worden. Door zijn ontwerp onderscheidt de Porter NP6 zich van zijn concurrenten als enige bedrijfswagen in zijn klasse **die een recordlaadvermogen, een supercompacte bouw en een zeer goede wendbaarheid combineert met milieuvriendelijke motoren.**

Dankzij de mogelijkheid om een korte of lange wielbasis te combineren met een enkel- of dubbellucht achteras, biedt de Porter NP6 een **breed scala aan opbouw mogelijkheden**. Dat maakt hem in combinatie met zijn hoge prestatieniveau geschikt voor de meest veeleisende professionele toepassingen. Het concept van de Porter NP6 is gericht op het bieden van **maximale efficiëntie, zowel wat betreft prestaties** (bijv. recordverhouding tussen eigen gewicht/laadvermogen/'footprint'), **als wat betreft kosten** (gunstiger TCO dan het gemiddelde in zijn klasse, vanwege ruime mogelijkheden tot maatwerk bij aanschaf en uitzonderlijk lage bedrijfskosten). Alles bij elkaar maakt dat de Porter NP6 tot **de ideale oplossing voor iedereen die de stad als werkterrein heeft**, of het nu gaat om grote organisaties, MKB-bedrijven, vaklieden en kleine zelfstandigen.

ONTWORPEN OM ZICH TE ONDERSCHIEDEN: UITMUNTENDE SPECIFICATIES



ZEER COMPACT MET BEPERKTE BUITENAFMETINGEN

Smalle cabine: slechts **1.640 mm**.
Minimum lengte van 4.215 mm⁽¹⁾ bij een ruimtebeslag van 7 m².



HOOG LAADVERMOGEN EN MAXIMAAL RENDEMENT

Tot **1,6 t** bruto laadvermogen⁽²⁾ bij een GVW van **2,8t** voor een maximum laadgewicht van meer dan 200 kg per m².



MILIEUVRIENDELIJKE MOTOREN

Lagere brandstofkosten in vergelijking tot een benzinemotor, grotere actieradius dankzij de tweede tank en minder beperkingen bij toegang tot stadscentra.



CONCURRERENDE TOTALE BEDRIJFSKOSTEN

-30%⁽³⁾ t.o.v. het gemiddelde in klasse N1. Economische voordelen, niet alleen bij de aanschaf, maar ook door de totale exploitatiekosten gedurende de gehele levensduur van de auto.



GROTE FLEXIBILITEIT VOOR SPECIFIEKE AANPASSINGEN

Geoptimaliseerd gamma en combinaties van chassisuitvoeringen en wielbases die opbouwconstructies optimaal kunnen ondersteunen, tot **1.800 mm**⁽⁴⁾ breed en **3.550 mm**⁽⁵⁾ lang.



BREED AANBOD VOOR ALLE EISEN

Meer dan **1.100** uitvoeringen leverbaar voor elk professioneel eisenpakket in de stedelijke omgeving.

(1) Uitvoering met Vaste Laadbak SW L1 - (2) Uitvoering Chassis TW LR LPG - (3) Schatting gebaseerd op een gebruiksduur van 5 jaar en 15.000 km per jaar (stadsverkeer). In vergelijking tot concurrenten met een G.V.W. van 3,5 t en turbodieselmotor met een cilinderinhoud >= 2,0 l - (4) Uitvoering Chassis TW - (5) Uitvoering TW L2 LR CNG, bij een theoretisch gelijkmatig verdeelde lading.

EEN CONFIGURATIE ONTWERPEN EN GEBOUWD VOOR DE STAD



SEMI-FRONTSTUUR-CABINE

Dankzij zijn compacte afmetingen (**slechts 1.640 mm breed**) garandeert de semi-frontstuurcabine een grotere wendbaarheid in stadscentra, waardoor de auto zelfs in de krapste ruimtes zijn werk kan doen. De cabine van de Porter NP6 voldoet al aan de vereisten voor de passieve veiligheid in geval van een frontale aanrijding. (ECE R94- en R137-reglementen van 2024)



OPTIMAAL RUIMTE-GEbruIK

Dankzij de **compacte afmetingen** van de cabine beschikt de Porter NP6 over een **buitengewoon groot laadoppervlak**, waardoor de voor lading bestemde ruimte (tot 60% van het voertuigoppervlak) binnen beperkte constructiematen wordt geoptimaliseerd.



FLEXIBEL GAMMA

Dankzij de mogelijkheid om een korte of lange wielbasis te combineren met een enkel- of dubbellucht achteras, biedt de Porter NP6 een breed scala aan **opbouw mogelijkheden**. Bovendien optimaliseren de twee verschillende eindoverbrengingen het verbruik afhankelijk van de verschillende gebruiksprofielen en vergemakkelijken ze het rijden op heuvelachtige trajecten en het vanuit stilstand wegrijden op steile hellingen.



PROFESSIONELE CONFIGURATIES

Het stevige chassis met langsbalken van hoogwaardig staal, gecombineerd met de achteras met tweeblads parabolveren garanderen **topprestaties** op het gebied van laadvermogen in zijn klasse door een **laadvermogen** van 1,6 ton ⁽¹⁾ bij de uitvoering met 2.8t GVW. Dankzij de **achterwielaandrijving** zorgt de druk van lading voor grip op de aangedreven wielen en voor een uitstekende wegligging. Bovendien wordt de veelzijdigheid vergroot door de **inbouwvoorbereiding voor een PTO zowel op de motor als op de versnellingsbak** die een vermogen tot 16 kW kan leveren.



EURO 6D FINAL-MOTOREN

De Porter NP6-motor, die in de lengterichting onder de cabine is geplaatst, is een viercilinder-in-lijn met een cilinderinhoud van 1.500 cc, dubbele bovenliggende nokkenassen en elektronische indirecte insputing. Leverbaar als **Short of Long Range**, afhankelijk van de inzeteisen.

(1) Uitvoering Chassis TW LR LPG

COMPACT,
HOGE PRESTATIES
EN MILIEUVRIENDELIJK.



COMPLEET GAMMA

BEDRIJFSKLAAR

Gebruiksklare versies die onmiddellijk aan het werk kunnen, ondersteunen alle professionals die direct inzetbare voertuigen eisen met een vaste laadbak of kipperopbouw.



VASTE LAADBAK

Buitengewoon wendbaar dankzij het slanke en compacte silhouet is de **Porter NP6 Pick-up** de transportoplossing voor alle professionals die een grote en gemakkelijk toegankelijke laadruimte nodig hebben.



KIPPERBAK

De **Porter NP6 Kipper** is ontwikkeld op basis van de uitvoering met vaste laadbak en maakt het vervoer en lossen van losgestorte materialen makkelijk dankzij het praktische achteroverkiepsysteem.

OP MAAT VOOR UW BEDRIJF



CHASSIS

De **Porter NP6 Chassis** vormt een solide startpunt voor een bedrijfswagenopbouw met buitengewone prestaties. Door het aanbod van verschillende korte of lange wielbases in combinatie met een enkel- of dubbelluchtachterteras, is het mogelijk om een opbouw te creëren met uitstekende specificaties en een hoog rendement vanwege de compacte constructiematen.

ELK MODEL IS LEVERBAAR ALS

4 CHASSIS

Vier voertuigconfiguraties op basis van een korte of lange wielbasis te combineren met een enkel- of dubbelluchtachterteras

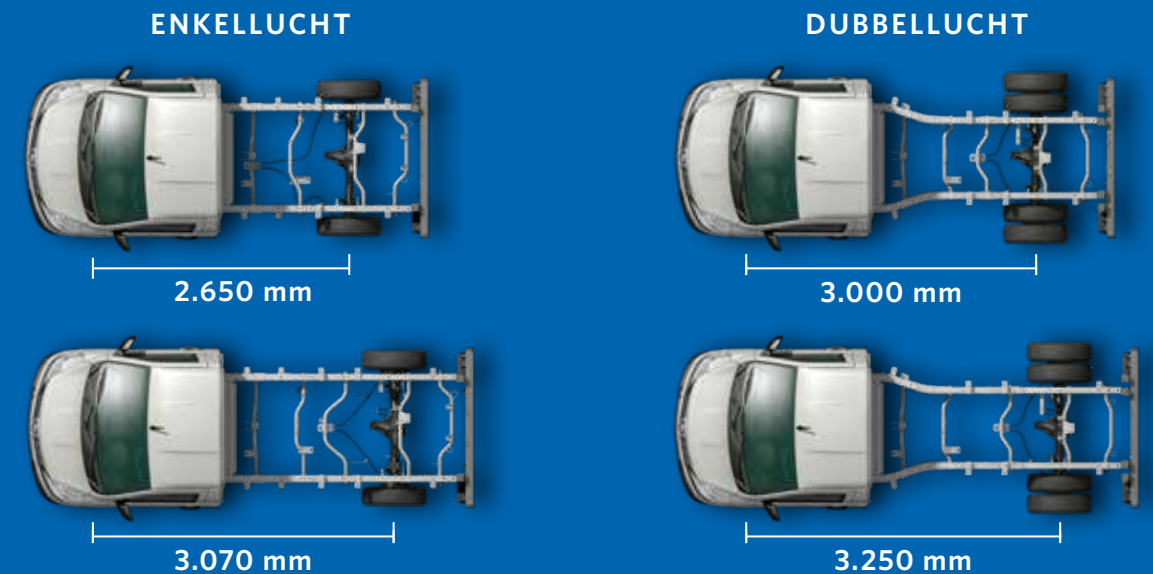

2 MOTOREN

Efficiënt, krachtig en vooral milieuvriendelijk door twee motoruitvoeringen voor meerdere brandstoftypen.



BENZINE + LPG



BENZINE + METHAAN

2 VERSIES

SHORT RANGE
VOOR OVERWEGEND STADSVERKEER

LONG RANGE
ALS ER OOK VEEL BUITEN DE STAD WORDT GEREDEN

4 UITRUSTINGSNIVEAUS

De flexibiliteit van Porter NP6 is ook herkenbaar aan de uitrustingsniveaus: keuze uit maar liefst vier uitrustingsniveaus afhankelijk van de werkvereisten en het door de klant gewenste comfort.

STANDAARD EINDOVERBRENGING



KORTE EINDOVERBRENGING



5 KLEUREN



SAPPHIRE BLUE



AMBER ORANGE



GARNET RED



BASALT GREY



PLASTER WHITE

TWEE VERSCHILLENDE MOTORUITVOERINGEN

Het gamma van de Porter NP6 is **volledig milieuvriendelijk** dankzij de motoren geschikt voor meerdere brandstoftypen (benzine + LPG/methaan). De **GROENE**-benadering biedt niet alleen tastbare voordelen voor de klant door de lagere brandstofkosten, maar zorgt er ook voor dat wordt voldaan aan de moderne eisen binnen stedelijke gebieden, waarvoor steeds meer milieubescherpende maatregelen gelden.

4-takt Benzinemotor, 4 cilinders in lijn, cilinderinhoud 1,5 l, 16 kleppen, dubbele bovenliggende nokkenas met kettingaandrijving, dubbele nokkenasverstelling op inlaat en uitlaat, cilinderblok en kop van aluminiumlegering, Euro 6D-Final.

Brandstof	Benzine + LPG	Benzine + Methaan
Cilinderinhoud cc	1.498	
Boring en slag mm	74 x 87,1	
Maximum vermogen (kW@t/min) ¹	75 @ 6.000	68 @ 6.000
Maximum koppel (Nm@t/min) ¹	132 @ 4.500	118 @ 4.500
Maximum vermogen (kW@t/min) ²	78 @ 6.000	
Maximum koppel (Nm@t/min) ²	136 @ 4.500	

(1) Maximum vermogen en koppel bij werking op LPG/Methaan
(2) Maximum vermogen en koppel bij werking op benzine



LPG

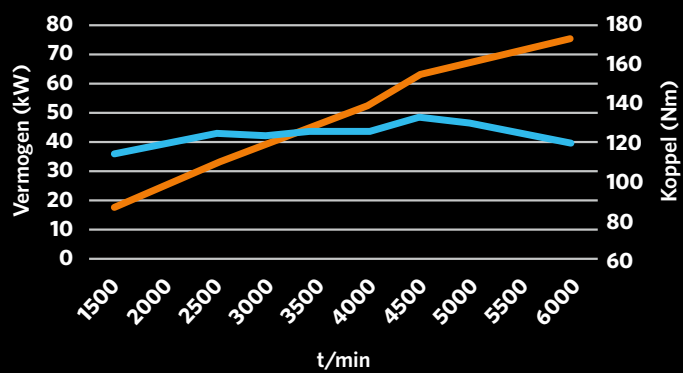

METHAAN

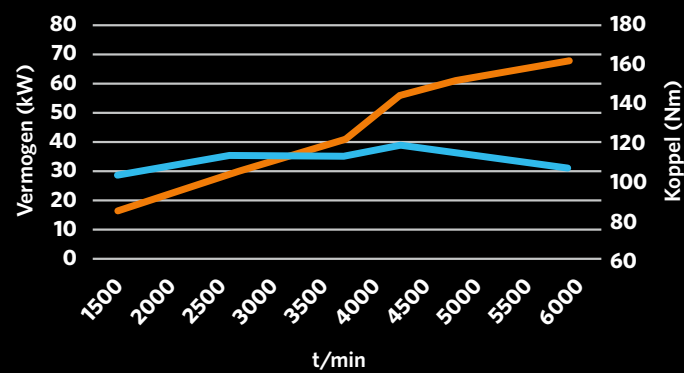

KEUZE OP BASIS VAN UW WERKGEBIED

SHORT RANGE VOOR OVERWEGEND STADSVERKEER

De Short Range-versies worden aangedreven door de benzinemotor die ook geschikt is voor LPG of CNG om een actieradius op een milieuvriendelijke brandstof te garanderen die is afgestemd op de eisen van dagelijks gebruik binnen de **stadsgrenzen**.

LONG RANGE ALS ER OOK VEEL BUITEN DE STAD WORDT GEREDEN

De Long Range-versies beschikken over een LPG- of CNG-systeem met een grotere actieradius op groene brandstof en een hoger laadvermogen, om beter in te spelen op de eisen van een **groter werkgebied**.

LPG

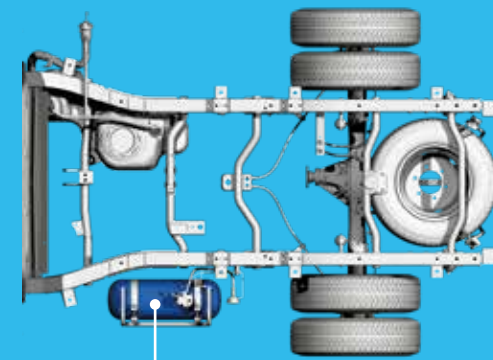

1x15 l

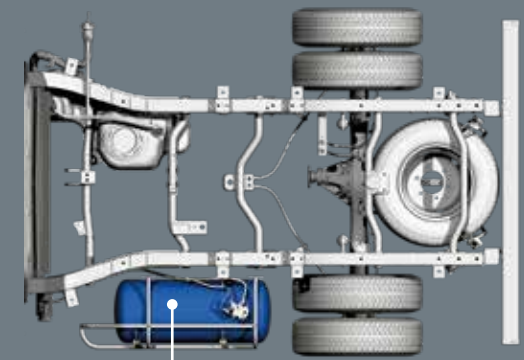

1x55 l

METHAAN

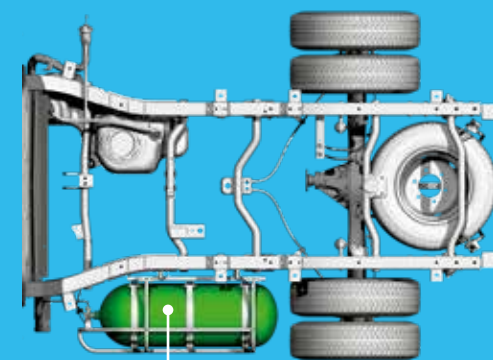

1x55 l

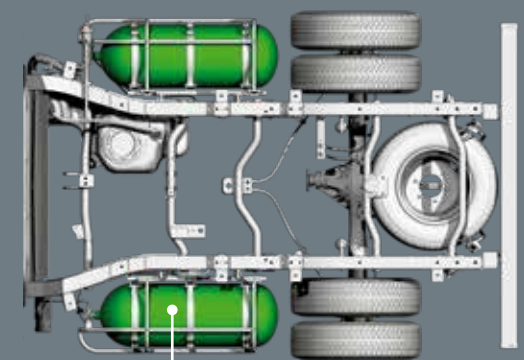

2x55 l

Voorbeeld bij een Chassis dubbellucht wielbasis 3.000 mm

VEILIGHEIDSSYSTEMEN

Veilig en comfortabel werken in de Porter NP6. Moderne rijhulpsystemen helpen de chauffeur bij het manoeuvreren en optimaliseren de voertuigprestaties.



ELECTRONIC STABILITY CONTROL

Dit systeem herstelt de stabiliteit van de auto tijdens slippen.

ANTIBLOKKEERSYSTEEM

Het voorkomt het blokkeren van de wielen tijdens het remmen om de bestuurbaarheid te behouden en de remweg te verkorten.



ANTI-DOORSLIPREGELING

Systeem dat doorslaan van de aangedreven wielen bij accelereren voorkomt.

ELEKTRONISCHE REMDRUKVERDELING

Moduleert de remdruk op de wielen en voorkomt slippen als gevolg van de mogelijke blokkering van de minder belaste wielen.



HYDRAULIC BRAKE ASSIST

Heeft als doel om het maximaal beschikbare remvermogen te genereren als de druk op het rempedaal niet voldoende is.

TRACTIEREGELING

Herkent een snelheidsverschil tussen de twee aangedreven wielen en remt het snelst draaiende wiel af.



ECALL

Veiligheidssysteem dat in een noodsituatie automatisch contact opneemt met een 112-centrale voor directe hulp binnen heel Europa.

ACTIVE ROLL-OVER PREVENTION

Herkent wanneer de auto dreigt om te slaan en oefent selectief remkracht uit op de wielen om de auto weer te stabiliseren.



AANHANGER-SLINGERDEMPING

Het voorkomt slippen als gevolg van verticale schommelingen die veroorzaakt worden door een aanhanger tijdens het remmen, in bochten of bij zijwind. Het systeem herstelt de stabiliteit van de auto door twee acties:

- Toepassing van een asymmetrische remkracht die de gierbeweging dempt;
- Verlaging van de snelheid tot onder een kritische drempel.



UITRUSTING

Om zo goed mogelijk aan specifieke eisen te voldoen, is de Porter NP6 leverbaar met een keuze uit vier uitrustingsniveaus, die naast de moderne standaarduitrusting, bestaat uit een breed scala aan accessoires om het comfort aan boord en de functionaliteit van de auto te verhogen.

	STANDAARD EINDOVERBRENGING		KORTE EINDOVERBRENGING	
	PRO	TOP	HD PRO	HD TOP
Elektrische stuurbekrachtiging	•	•	•	•
Hill Holder	•	•	•	•
Elektrische ruitbediening	•	•	•	•
Afstandsbediening voor portiersloten	•	•	•	•
Rubberen houder voor mobiele telefoon met USB-laadaansluiting	•	•	•	•
Brillenhouder	•	•	•	•
Interface voor carrosseriebouwers	•	•	•	•
Achterwielophanging met paraboolveren	•	•	•	•
Airbag bestuurderszijde	•	•	•	•
ABS, ESC, EBD, ASR	•	•	•	•
eCall (automatische noodoproep)	•	•	•	•
Startblokkering	•	•	•	•
Regen-/schemersensor	•	•	•	•
Fix&Go-set (1)	•	•	•	•
Inbouwvoorbereiding PTO op versnellingsbak	•	•	•	•
Elektrische koplampverstelling	•	•	•	•
12V-contactdoos	•	•	•	•
Inbouwvoorbereiding autoradio (bedrading + luidsprekers)	•	•	•	•
Airbag passagierszijde	•	•	•	•
Handmatig instelbare airconditioning	-	•	-	•
Elektrisch verstelbare en inklapbare buitenspiegels met verwarming	-	•	-	•
Voorbumper in carrosseriekleur	-	•	-	•
Mistlampen	■	•	•	•
Korte eindoverbrenging	-	-	•	•

(•) standaard (-) niet leverbaar (■) als accessoire leverbaar door de dealer
(1) reservewiel uitsluitend leverbaar als accessoire

Dankzij de korte eindoverbrenging kunt u met de HD Pro- en HD Top-versies zelfs de zwaarste klussen gemakkelijk uitvoeren op steile hellingen, en wordt aanzienlijk bespaard op het verbruik, terwijl de rijeigenschappen garanderen dat u de steilste hellingen kunt bedwingen.

WELKOM AAN BOORD



ALLES ONDER HANDBEREIK

DASHBOARDKASTJE EN BRILLENHOUDER

VISIE OP COMFORT

RUBBEREN HOUDER VOOR MOBILE
TELEFOON MET USB-LAADAANSLUITING



ALLES ONDER CONTROLE

INTUÏTIEF INSTRUMENTENPANEEL
MAKKELIJK AFLEESBAAR



FUNCTIONALITEIT EN ENTERTAINMENT

MIDDENCONSOLE MET DAB+-RADIO
MET BLUETOOTH EN BEDIENING VAN
KLIMAATREGELING



COMFORT IN DE CABINE

DE ERGONOMISCHE
BESTURINGSPOSITIE, DANKZIJ
EEN JUISTE HOOGTE VAN DE
STOLEN EN HET COMPACTE
STUURWIEL, GARANDEERT EEN
BREED EN ONGEHINDERD ZICHT,
DAT RIJDEN EN PARKEREN
VEREENVOUDIGT.



BUITENSPIEGELS

MET VERWARMING EN ELEKTRISCH
VERSTEL- EN INKLAPBAAR

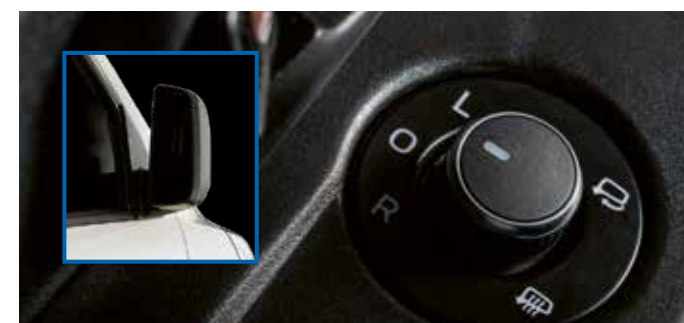

ELEKTRONISCHE BEDIENINGSKNOPPEN

BEDIENINGSKNOP VOOR DE KIPPER





VASTE LAADBAK

De Porter NP6 Pick-up biedt veel laadoppervlak en is de ideale versie voor diegenen die een **volledig benutbare laadvloer met buitengewone prestaties** (tot 1440 kg laadvermogen) eisen.

Zware en uitstekende lading is geen probleem: gemakkelijke toegang tot de laadvloer en praktische bevestigingssystemen maken het transport eenvoudig en veilig.

BENZINE + LPG

UITVOERING MET ENKELLUCHT						
WERKGEBIED	SHORT RANGE	LONG RANGE	SHORT RANGE	LONG RANGE	SHORT RANGE	LONG RANGE
WIELBASIS (mm)	2.650		3.070			
AFMETINGEN (l/b/h) (mm)	4.215 x 1.680 x 1.840		4.545 x 1.680 x 1.840		4.815 x 1.680 x 1.840	
AFM. LAADBAK (l/b/h) (mm)	2.200 x 1.680		2.530 x 1.680		2.800 x 1.680	
GVW (kg)	2.260		2.260	2.400	2.260	2.400
NUTTIG LAADVERMOGEN (kg)	1.070	1.045	1.000	1.115	975	1.090

UITVOERING MET DUBBELLUCHT					
WERKGEBIED	SHORT RANGE	LONG RANGE	SHORT RANGE	SHORT RANGE	LONG RANGE
WIELBASIS (mm)	3.000		3.250		
AFMETINGEN (l/b/h) (mm)	4.545 x 1.800 x 1.840		4.815 x 1.800 x 1.840		5.095 x 1.800 x 1.840
AFM. LAADBAK (l/b/h) (mm)	2.530 x 1.800		2.800 x 1.800 ⁽¹⁾		3.080 x 1.800
GVW (kg)	2.520	2.800	2.520	2.520	2.800
NUTTIG LAADVERMOGEN (kg)	1.195	1.440	1.155	1.150	1.395

(1) Uitsluitend leverbaar in Short Range-uitvoering

GEEF UW LADING DE RUIMTE

HOOGTE
LAADVLOER
VANAF DE GROND
800 MM

LAADBAKLEPPEN
VAN ALUMINIUM-
LEGERING
AAN DRIE ZIJDEN
TE OPENEN

LAAD-
VLOER
VLAK EN
DOORDAcht

TOT **4**
EUROPALLETTS

LAADBAK-
LENGTE
STANDAARD
OF EXTRA



BENZINE + METHAAN

UITVOERING MET ENKELLUCHT						
WERKGEBIED	SHORT RANGE	LONG RANGE	SHORT RANGE	LONG RANGE	SHORT RANGE	LONG RANGE
WIELBASIS (mm)	2.650		3.070			
AFMETINGEN (l/b/h) (mm)	4.215 x 1.680 x 1.840		4.545 x 1.680 x 1.840		4.815 x 1.680 x 1.840	
AFM. LAADBAK (l/b/h) (mm)	2.200 x 1.680		2.530 x 1.680		2.800 x 1.680	
GVW (kg)	2.260		2.260	2.400	2.260	2.400
NUTTIG LAADVERMOGEN (kg)	1.055	990	980	1.060	950	1.035

UITVOERING MET DUBBELLUCHT					
WERKGEBIED	SHORT RANGE	LONG RANGE	SHORT RANGE	SHORT RANGE	LONG RANGE
WIELBASIS (mm)	3.000		3.250		
AFMETINGEN (l/b/h) (mm)	4.545 x 1.800 x 1.840		4.815 x 1.800 x 1.840		5.095 x 1.800 x 1.840
AFM. LAADBAK (l/b/h) (mm)	2.530 x 1.800		2.800 x 1.800 ⁽¹⁾		3.080 x 1.800
GVW (kg)	2.520	2.800	2.520	2.520	2.800
NUTTIG LAADVERMOGEN (kg)	1.135	1.335	1.100	1.090	1.290

(1) Uitsluitend leverbaar in Short Range-uitvoering



KIPPER

De kipper combineert de voordelen van de uitvoering met vaste laadbak met de **bruikbaarheid van een kiepsysteem met een maximale kiephoek van 45°**. Ideaal voor het vervoeren en lossen van **bulkgoederen en zware materialen**. De ideale bedrijfswagen voor kleine en middelgrote ondernemingen in de bouwsector.

BENZINE + LPG

WERKGEBIED	UITVOERING MET ENKELLUCHT			
	SHORT RANGE	LONG RANGE	SHORT RANGE	LONG RANGE
WIELBASIS (mm)	2.650		3.070	
AFMETINGEN (l/b/h) (mm)	4.215 x 1.680 x 1.840		4.815 x 1.680 x 1.840	
AFM. LAADBAK (l/b/h) (mm)	2.200 x 1.680		2.800 x 1.680	
GVW (kg)	2.260		2.260	2.400
NUTTIG LAADVERMOGEN (kg)	975	955	885	1.000

WERKGEBIED	UITVOERING MET DUBBELLUCHT				
	SHORT RANGE	LONG RANGE	SHORT RANGE	SHORT RANGE	LONG RANGE
WIELBASIS (mm)	3.000		3.250		
AFMETINGEN (l/b/h) (mm)	4.545 x 1.800 x 1.840		4.815 x 1.800 x 1.840	5.095 x 1.800 x 1.840	
AFM. LAADBAK (l/b/h) (mm)	2.530 x 1.800		2.800 x 1.800 ⁽¹⁾	3.080 x 1.800	
GVW (kg)	2.520	2.800	2.520	2.520	2.800
NUTTIG LAADVERMOGEN (kg)	1.100	1.345	1.070	1.050	1.300

(1) Uitsluitend leverbaar in Short Range-uitvoering

EENVOUDIG LOSSEN



CABINEBESCHERMING
STANDAARD

LAADBAKLEPPEN
LICHTGEWICHT
AAN DRIE ZIJDEN
TE OPENEN

LAADVLOER
VLAK EN
DOORDACHT

KIEPSYSTEEM
ELEKTROHYDRAULISCH



BENZINE + METHAAN

WERKGEBIED	UITVOERING MET ENKELLUCHT			
	SHORT RANGE	LONG RANGE	SHORT RANGE	LONG RANGE
WIELBASIS (mm)	2.650		3.070	
AFMETINGEN (l/b/h) (mm)	4.215 x 1.680 x 1.840		4.815 x 1.680 x 1.840	
AFM. LAADBAK (l/b/h) (mm)	2.200 x 1.680		2.800 x 1.680	
GVW (kg)	2.260		2.260	2.400
NUTTIG LAADVERMOGEN (kg)	955	895	860	945

WERKGEBIED	UITVOERING MET DUBBELLUCHT				
	SHORT RANGE	LONG RANGE	SHORT RANGE	SHORT RANGE	LONG RANGE
WIELBASIS (mm)	3.000		3.250		
AFMETINGEN (l/b/h) (mm)	4.545 x 1.800 x 1.840		4.815 x 1.800 x 1.840	5.095 x 1.800 x 1.840	
AFM. LAADBAK (l/b/h) (mm)	2.530 x 1.800		2.800 x 1.800 ⁽¹⁾	3.080 x 1.800	
GVW (kg)	2.520	2.800	2.520	2.520	2.800
NUTTIG LAADVERMOGEN (kg)	1.040	1.245	1.010	995	1.195

(1) Uitsluitend leverbaar in Short Range-uitvoering



PROFESSIONAL VOOR CARROSSERIEBOUWERS



STEVIGHEID

Versterkte torsie-arme verbinding chassisbalk/cabinewand

PRESTATIES

Chassisbalkframe van hoogwaardig staal met kokerprofiel met maximale afmetingen 237 x 65 mm

STABILITEIT

Wielophanging met tweebleds paraboolveren

FLEXIBILITEIT

4 chassisconfiguraties voor vele opbouwvormen

VERMOGEN

Voorbereid voor een PTO op de motor of de versnellingsbak voor een vermogen tot 16 kW. De versnellingsbak-PTO is ook als accessoire leverbaar.

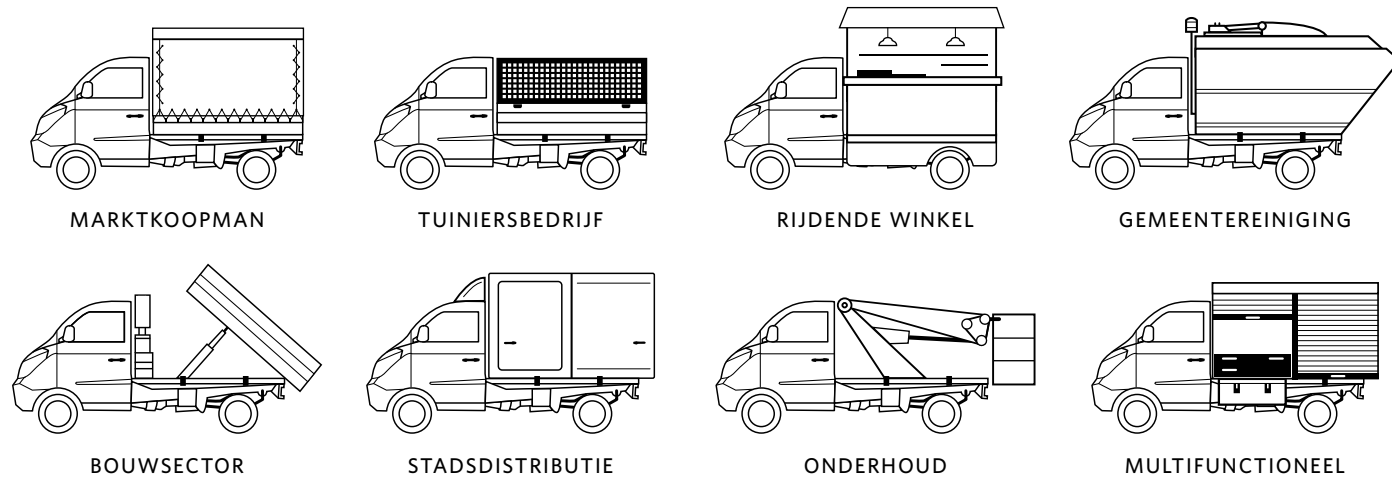

CHASSIS

Het Porter NP6-chassis is geschikt voor **opbouwen** die qua prestaties vergelijkbaar zijn met deze die normaal op grotere voertuigen worden gemonteerd, maar met **veel kleinere totale afmetingen**.

BENZINE + LPG

WERKGEBIED	UITVOERING MET ENKELLUCHT			
	SHORT RANGE	LONG RANGE	SHORT RANGE	LONG RANGE
WIELBASIS (mm)	2.650		3.070	
AFMETINGEN (l/b/h) (mm)	4.085 x 1.640 x 1.840		4.505 x 1.640 x 1.840	
GVW (kg)	2.260		2.260	2.400
NUTTIG LAADVERMOGEN (kg)	1.215	1.190	1.155	1.275

WERKGEBIED	UITVOERING MET DUBBELLUCHT			
	SHORT RANGE	LONG RANGE	SHORT RANGE	LONG RANGE
WIELBASIS (mm)	3.000		3.250	
AFMETINGEN (l/b/h) (mm)	4.435 x 1.714 x 1.840		4.685 x 1.714 x 1.840	
GVW (kg)	2.520	2.800	2.520	2.800
NUTTIG LAADVERMOGEN (kg)	1.360	1.610	1.345	1.595

BENZINE + METHAAN

WERKGEBIED	UITVOERING MET ENKELLUCHT			
	SHORT RANGE	LONG RANGE	SHORT RANGE	LONG RANGE
WIELBASIS (mm)	2.650		3.070	
AFMETINGEN (l/b/h) (mm)	4.085 x 1.640 x 1.840		4.505 x 1.640 x 1.840	
GVW (kg)	2.260		2.260	2.400
NUTTIG LAADVERMOGEN (kg)	1.195	1.130	1.135	1.215

WERKGEBIED	UITVOERING MET DUBBELLUCHT			
	SHORT RANGE	LONG RANGE	SHORT RANGE	LONG RANGE
WIELBASIS (mm)	3.000		3.250	
AFMETINGEN (l/b/h) (mm)	4.435 x 1.714 x 1.840		4.685 x 1.714 x 1.840	
GVW (kg)	2.520	2.800	2.520	2.800
NUTTIG LAADVERMOGEN (kg)	1.300	1.500	1.285	1.485

FUNCTIONALITEIT TIJDENS HET RIJDEN: ACCESSOIRES



STOELHOEZEN

SLIJTVASTE BEKLEDING MET MAXIMAAL COMFORT



RUBBER MATTEN



BOX OFFICE

ALLES OVERZICHTELIJK EN KLAAR
VOOR GEBRUIK IN DE GROTE TAS OP DE
PASSAGIERSSTOEL



OPSTAPTREDE CABINE

IDEAAL BIJ VEELVULDIGE STOPS



OPSTAPTREDE LAADBAK

VOOR MAKKELIJKE TOEGANG TOT DE
LAADBAK



LADDERDRAGER ACHTER



CABINEBESCHERMING ⁽¹⁾ EN LAADREK

OM DE BESCHERMING
VAN DE CABINE TE
VERGROTEN EN LADING
EN HULPMIDDELEN
VAST TE ZETTEN



OPBERG- KISTEN

HANDIGE OPBERGKIST
VAN 24 LITER MET SLOT



TREKHAAK

OM DE LAADMOGELIJKHEDEN
TE VERGROTEN

(1) De cabinebescherming is standaard op de Kipper-uitvoering



PORTER
PIAGGIO NPS

DE GEBOREN CITY TRUCK





WAAROM ORIGINIELE PIAGGIO-ONDERDELEN?

VOOR DE PRESTATIES

Om de prestaties en waarde van uw voertuig gedurende zijn levensduur te beschermen en te behouden, en de veiligheid en prestaties te optimaliseren.

VOOR DE KWALITEIT

De originele onderdelen voldoen aan de kwaliteitsnormen van Piaggio en garanderen optimaal rendement en bedrijfszekerheid.

VOOR DE LOGISTIEK

24-uurs levering van onderdelen om stilstand te voorkomen. Trackingsysteem vanaf het Piaggio-magazijn tot het afleveradres. Virtuele weergave van de onderdelenvoorraad bij het Piaggio Commercial-netwerk.

VOOR HET RENDEMENT

Ons netwerk is uitgerust met de nieuwste generatie elektronische technische hulpmiddelen, die het mogelijk maken om ter plaatse of op afstand maximale aandacht te hebben voor de eisen van de klant.

VOOR DE CONCURRERENDE PRIJZEN

Piaggio Commercial levert een assortiment onderdelen tegen concurrerende prijzen in vergelijking tot andere merken.

OMDAT DE KWALITEIT EN BETROUWBAARHEID VAN PIAGGIO DE PIJLERS ONDER UW BEDRIJF ZIJN.

Numero Verde
00800 818 29800

KLANTENSERVICE

Piaggio Commercial klantenservice: een specifieke service om uw wensen beter te leren kennen en uw indrukken te melden.

Numero Verde
0800 020 2547

PECHHULPDIENST

Piaggio Commercial pechhulp: een specifieke service voor noodgevallen, 24 uur per dag beschikbaar.

PIAGGIO FINANCIAL SERVICES®

Vanaf vandaag is het werken met een Piaggio-bedrijfswagen nog gemakkelijker dankzij Piaggio Financial Services, het nieuwe platform van de Piaggio-groep dat zich toelegt op de meest innovatieve financiële oplossingen.

www.piaggiofinancialservices.com

Het bedrijf behoudt zich het recht voor om te allen tijde technische en esthetische wijzigingen aan te brengen. De originele reserveonderdelen van Piaggio garanderen de kwaliteit en laten de prestaties van jouw voertuig ongewijzigd.



commercial.piaggio.com

het merk



is eigendom van Piaggio & C spa

AZIENDA CON SISTEMA
DI GESTIONE QUALITÀ
CERTIFICATO DA DNV
= ISO 9001 =

AZIENDA CON SISTEMA
DI GESTIONE AMBIENTALE
CERTIFICATO DA DNV
= ISO 14001 =

AZIENDA CON SISTEMA
DI GESTIONE SICUREZZA
CERTIFICATO DA DNV
= OHSAS 18001 =

2 JAAR
garantie

2 JAAR
pechhulp

onder de voorwaarden beschreven in de
prospectussen

STEMPEL VAN DE DEALER

PORTER

PIAGGIO NP6



commercial.piaggio.com